

Ref No,133-02B-2006-OCT

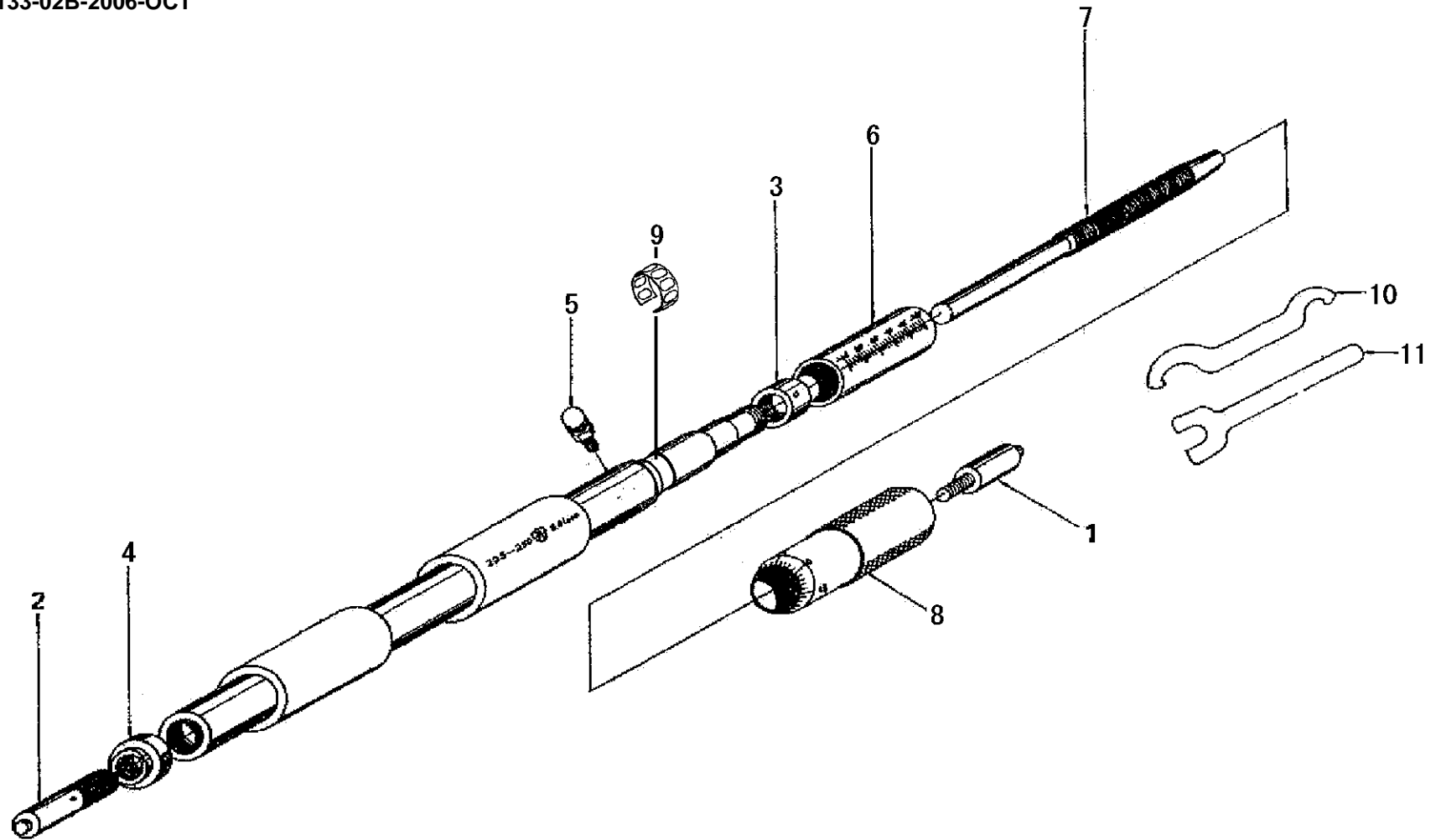

書類NO. 133-02

KEY NO.	ブヒンメイ	PART NAME	販売区分 CATEGORY	CODE NO. コードNO.				備考 COMMENTS
				133-157 IM-425	133-158 IM-450	133-159 IM-475	133-160 IM-500	
				133-237 IM-17"	133-238 IM-18"	133-239 IM-19"	133-240 IM-20"	
				133-161 IM-525	133-162 IM-550	133-163 IM-575	133-164 IM-600	
				133-241 IM-21"	133-242 IM-22"	133-243 IM-23"	133-244 IM-24"	
1	アンビル	ANVIL	Y	300455				
2	チョウセイアンビル	ANVIL,ADJ	Y	04GAA152				
3	テーパナット	NUT,ADJ	Y	200415				
4	チョウセイナット	LOCK NUT		04GAA153				
5	クランプネジ	CLAMP SCREW		04GZA357				
6	ガイトウ(ミリ)	SLEEVE(METRIC)	Y	300097	300098	300099	300100	500mmマテ
	ガイトウ(ミリ)	SLEEVE(METRIC)	Y	200117	200118	200216	200217	600mmマテ
	ガイトウ(インチ)	SLEEVE(ENGLISH)	Y	200116				
7	スピンドル(ミリ)	SPINDLE(METRIC)	Y	300088				
	スピンドル(インチ)	SPINDLE(ENGLISH)	Y	300321				
8	シンブル(ミリ)	THIMBLE(METRIC)	Y	200124				
	シンブル(インチ)	THIMBLE(ENGLISH)	Y	200125				
9	バネリング	SPRING	Y	305461				
10	スパナ	SPANNER		301336				
11	スパナ	SPANNER		300924				
	【包装資材】	【PACKING】						
	カクノウバコ	HOUSING CASE		04MAA086	04MAA087			500mmマテ
	カクノウバコ	HOUSING CASE		04MAA088	04MAA089			600mmマテ
	Bダンケース	CARDBOARD CASE		04MAA375	04MAA376			500mmマテ 互換性あり 2006年7月度生産分より変更
	Bダンケース	CARDBOARD CASE		04MAA377	04MAA378			600mmマテ 互換性あり 2006年7月度生産分より変更