

Ref No,573-69-2019-OCT

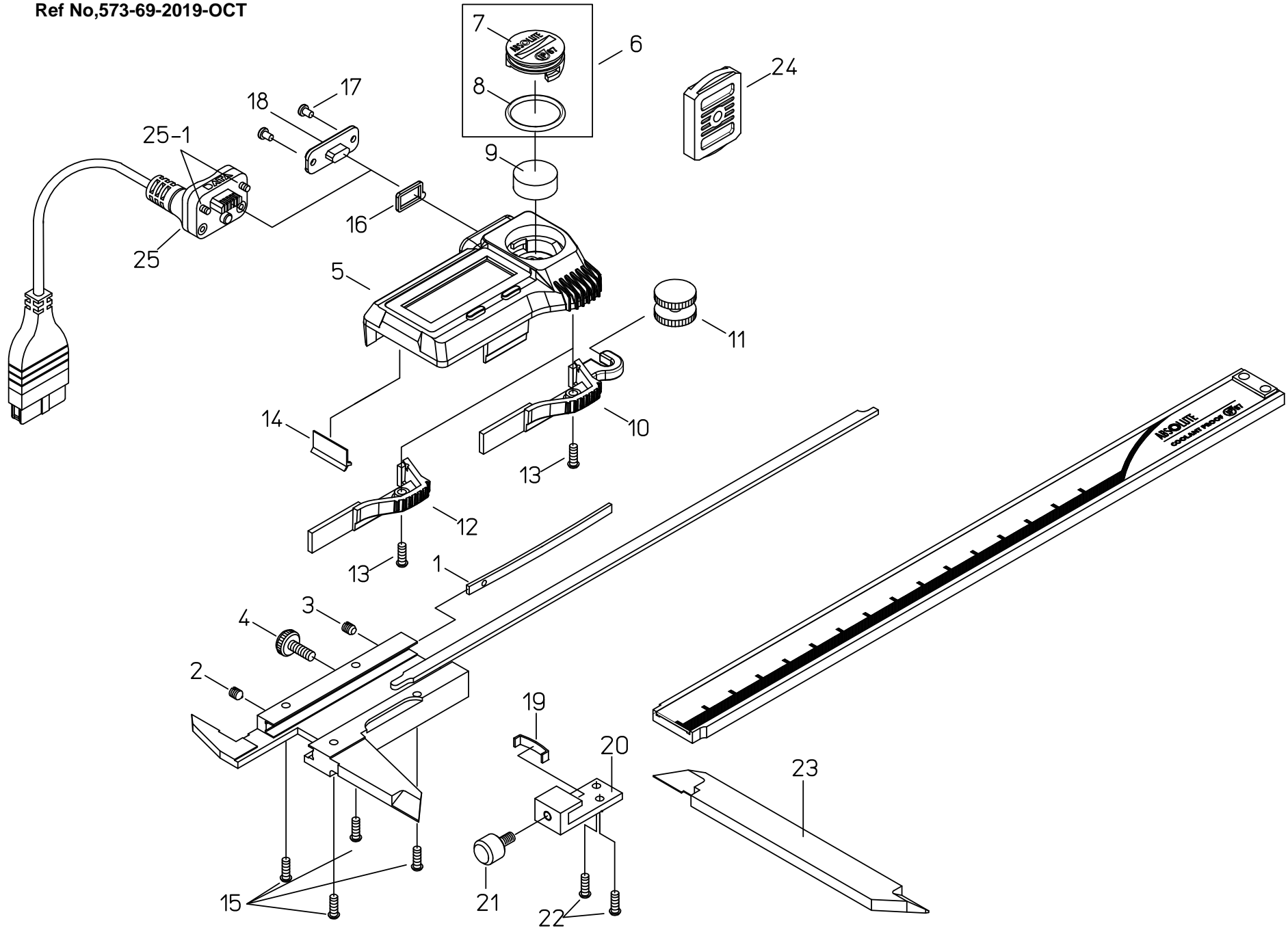

書類NO. 573-69

KEY NO.	ブヒンメイ	PART NAME	販売区分 CATEGORY	CODE NO. コードNO.						備考 COMMENTS
				573-601-20 NTD10-P15M	573-602-20 NTD10-P20M	573-611-20 NTD10-P15K	573-612-20 NTD10-P20K	573-701-20 NTD10-P6"M	573-702-20 NTD10-P8"M	
1	イタハネ	GIB, SLIDER		06ACA200						
2	ネジ、セットネジ	SCREW, GIB SETTING		05CAB037						
3	ネジ、オンネジ	SCREW, GIB PRESSING		05CAB036						
4	ネジ、クランプ	CLAMP, SLIDER		541985						
5	ヒヨウシモジュールASSY	READING UNIT ASSY	Y	06AGG548A			06AGG548B			
6	デンチフタASSY	COVER CELL ASSY		06AEY285						
7	デンチフタ	COVER CELL		06AEY286						
8	デンチフタパッキン	PACKING, COVER CELL		06AEY287						
9	ホタンデンチ	BATTERY		938882						
10	ローラ、アーム	HOOK, ROLLER		06AEY270	-		06AEY270			
11	ローラ	ROLLER		141771	-		141771			
12	ユビカケ	KNOB, SLIDER		-	06AEY273		-			
13	ネジ、ジュウジナベコ(ヨビ2X5.8)	SCREW, HOOK ROLLER		05CAA893						
14	ワイパー	WIPER	Y	198551						
15	ネジ、ジュウジナベコ(ヨビ2X10.5)	SCREW, READING UNIT ASSY	Y	05CAA926						
16	コネクタパッキン	PACKING, CONNECTOR		09GAA374						
17	ネジ、ジュウジナベコ(M1.7X2.5)	SCREW, CAP CONNECTOR		09GAA376						
18	コネクタキャップ	CAP CONNECTOR		09GAA372						
19	イタハネ	GIB, HOLDER		144231						
20	クランプハコ	HOLDER, JAW		143296						
21	ネジ、クランプ	CLAMP, JAW		135398						
22	ネジ、ジュウジナベコ(M2X3)	SCREW, HOLDER		113321A						
23	ジョウ	JAW	Y	142226	142931	142226	142931	143570	143822	
24	デンチフタキー	KEY, COVER CELL		06AEY282						
25	【オプション】	【OPTION】								
	セツゾクケーブル(1M)	CONNECTING CABLE(1M)		05CZA624						
	セツゾクケーブル(2M)	CONNECTING CABLE(2M)		05CZA625						
25-1	ネジ、ジュウジナベコ(M1.7X6.5)	SCREW, CONNECTING CABLE		05CAA958						
	【梱包資材】	【PACKING】								
	ケース、PPケース	PP CASE		05RAB350						
	ケース、カラー(1コ)	COLOR CASE		06AFF186						

Ref No.573-69-2019-OCT

573

**IP67 ABS OFFSET COOLANT PROOF
CALIPER Series573**

573シリーズ(NTD10-P) IP67 ABSオフセットクーラントプルーフキャリパ**

573